

# 國立臺南女中 112 學年度防災演練各班逃生路線圖

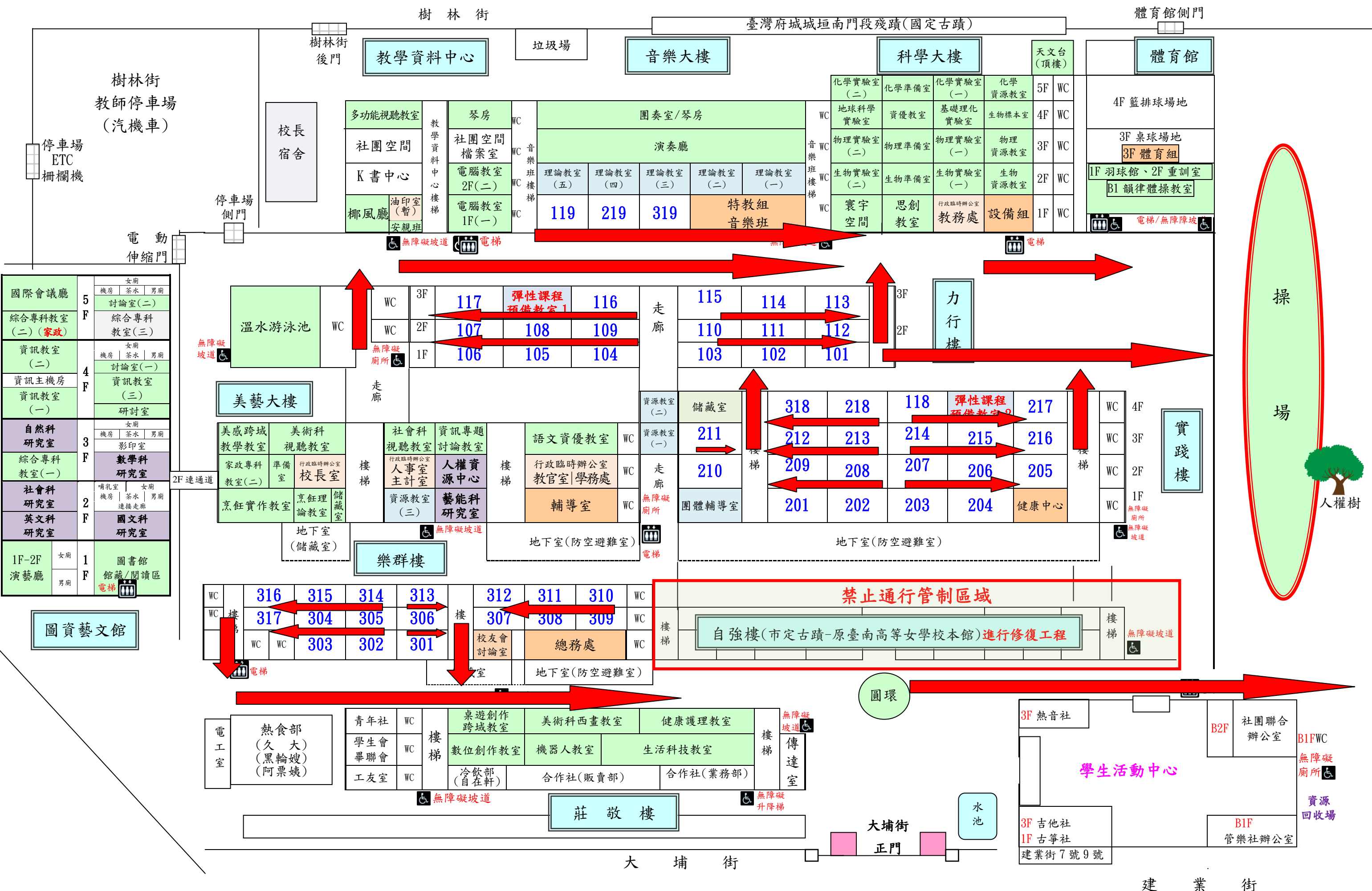

# 各班操場位置圖

請各班配合注意事項：

## 演練程序

1. 地震初始，所有人立即就地避難掩護。
2. 1 分鐘後，地震稍歇，聽到廣播後，所有人立即依逃生路線往操場移動。

## 注意事項

1. 教室內避難掩護時，離電器開關最近的同學，負責關閉電源，所有同學拿書包放頭上，蹲坐在座位旁，頭部低於桌面。(要領：趴下、掩蔽、穩住)
2. 請各班班長確實瞭解各班逃生路線，並利用時間向同學宣導，9/20(三)實施預演，預練時，請依逃生路線離開【9/21(四)上午 9:21 正式演練】
3. 逃生演練時，班長、風紀股長請走第 1 位(風紀股長持班級牌)，依逃生路線到達操場。
4. 到達定位後，立即蹲下，副班長清查人數，並向教官回報人數。

